

№2246164. Реферат

Изобретение относится к области электротехники, а именно к погружным

маслозаполненным электродвигателям.

Технический результат изобретения,

заключающийся в повышении

надежности двигателя, достигается

путем того, что в погружном

маслозаполненном электродвигателе,

содержащем статор в корпусе, ротор с

пустотелым валом, головку, основание

с размещенным в нем фильтром, узел

токоввода, свободную полость,

заполненную маслом, элементы для

циркуляции масла, дополнительно

установлена тепловая труба,

испарительная часть которой

расположена в свободной полости,

заполненной маслом, а конденсаторная

часть - вне электродвигателя. 2 з.п. ф-

лы, 2 ил.

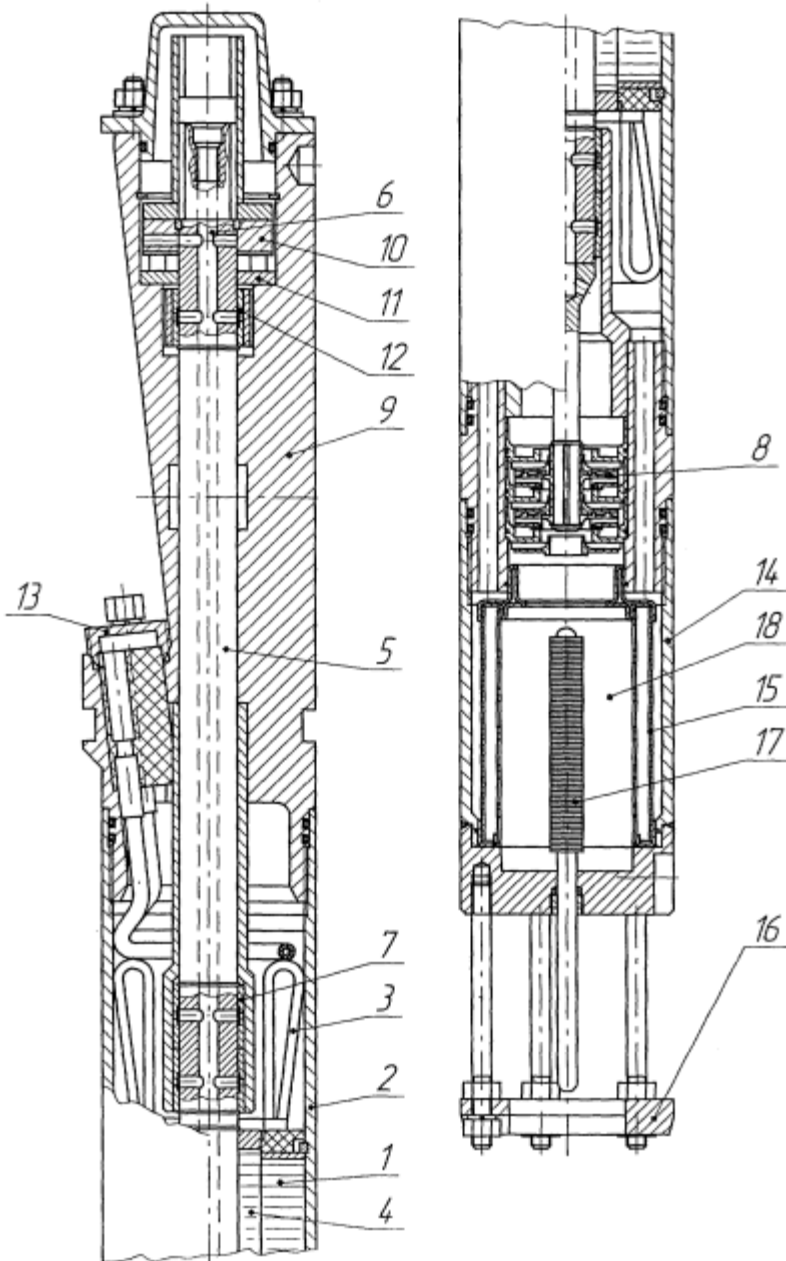

Фиг. 1