

№2303168. Реферат

Изобретение относится к насосостроению, в частности к насосам для добычи нефти из скважин. Ступень многоступенчатого погружного центробежного насоса содержит направляющий аппарат и закрытое рабочее колесо (РК). РК имеет диски

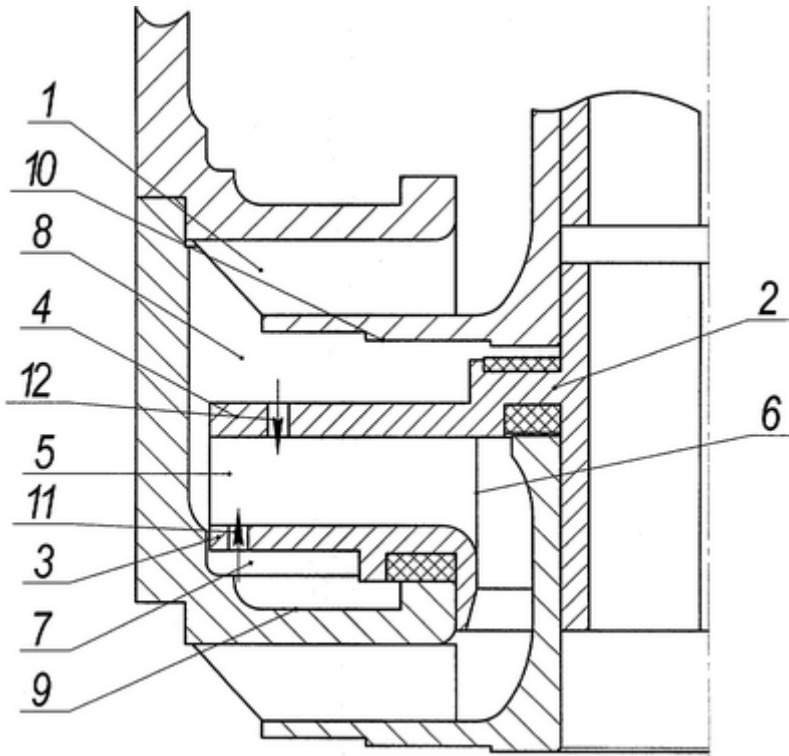

Фиг.1

(Д) и внутреннюю полость с лопастями между ними, нижнюю и верхнюю пазухи (П), образованные соответственно внешними поверхностями ведомого и ведущего Д и торцевыми поверхностями направляющего аппарата до и после РК. П соединены гидравлически с внутренней полостью РК через тело Д.

Соединение П с внутренней полостью РК выполнено посредством непрерывной кольцевой щели в теле Д или отдельных секторных кольцевых щелей между лопастями. Для увеличения осевой силы, действующей на РК, с внутренней полостью последнего соединяют нижнюю П, а для уменьшения - верхнюю.

Кольцевая щель может быть выполнена с фасками на наружной стороне дисков РК или сужающейся внутрь РК. Возможно выполнение Д с внешней стороны перед кольцевой щелью с утонением по конусу. Изобретение решает задачу изменения величины осевой силы в ту или другую сторону практически без усложнения конструкции колеса и технологии его изготовления и позволяет повысить КПД и напор. 3 з.п. ф-лы, 4 ил.